

/ Speedcourts /
Outdoor games
equipment



BI201 Vela

Vela.

Refuerzo de la función cardiaca y pulmonar, y coordinar cuerpo, mejorando la circulación y el sistema digestivo. Ejercita la columna vertebral y la cadera.

Anclado mediante pernos a un dado de hormigón de 500 x 500 x 450 mm.

Área de seguridad 3900 x 4150 mm.

Acero y polietileno.

Pintado epoxi al horno.

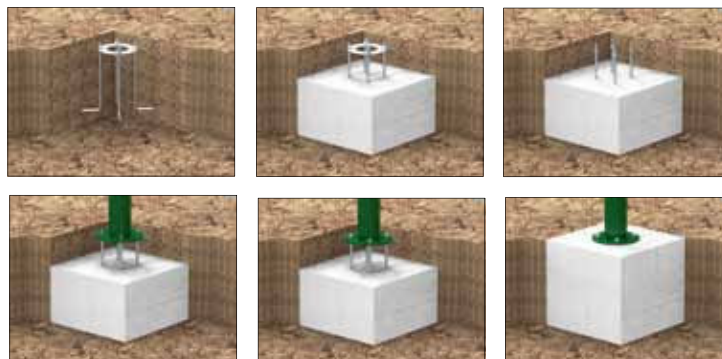
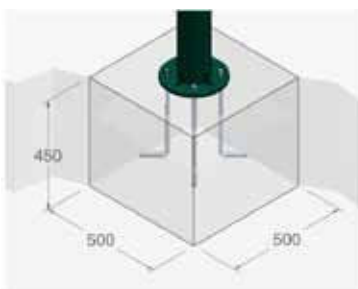
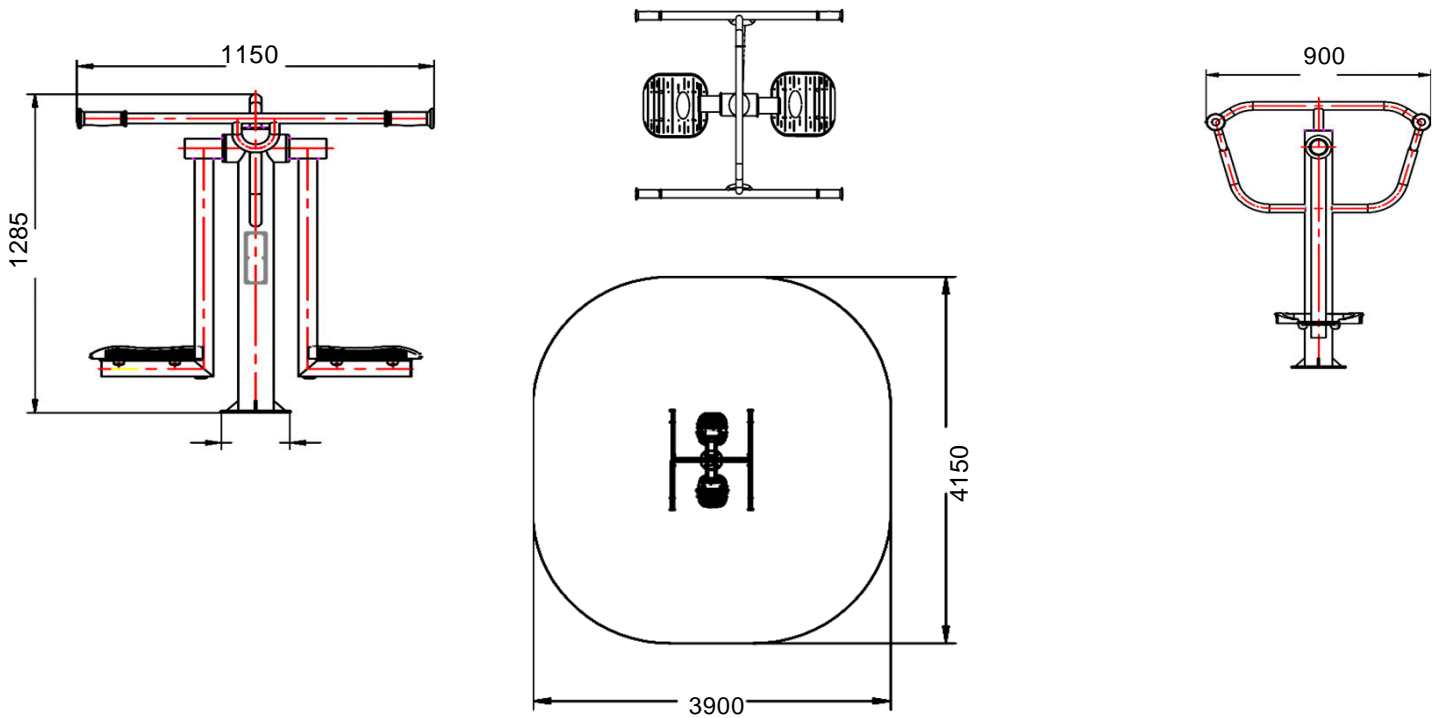

1: Zona de anclaje: 

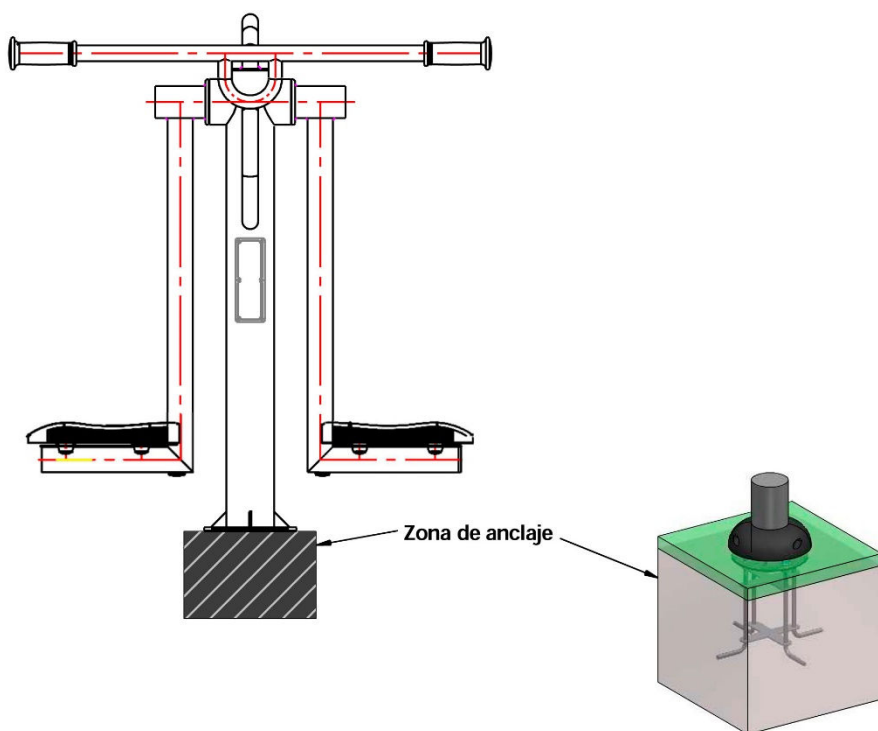

2: Forma de anclaje:

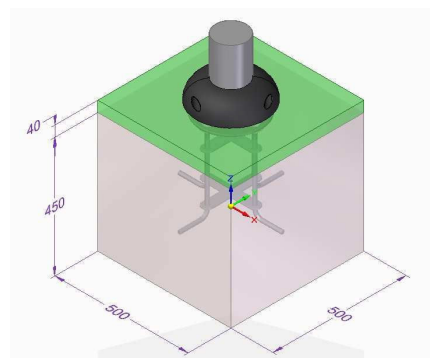

Bloque de hormigon con suelo de caucho para la pata del juego "Vela".

Sistema de anclaje:

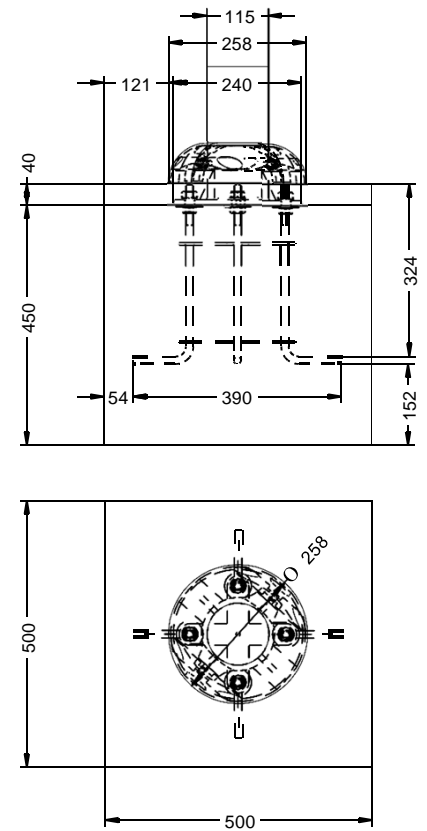
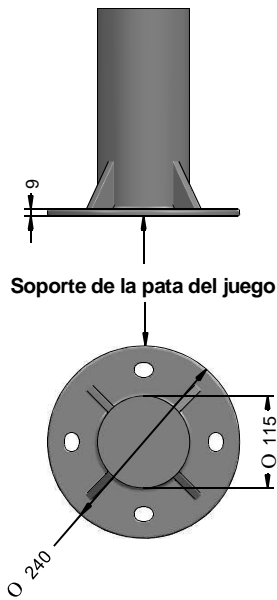
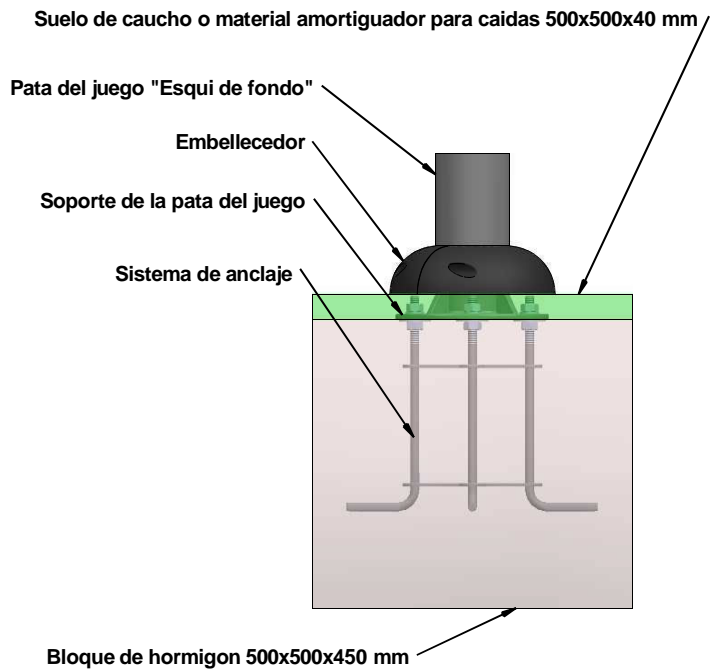

Para su correcta instalación en el suelo situar el bloque de hormigon tocando justo el soporte de la pata por la parte de abajo seguidamente situar el suelo de caucho o el material amortiguador para caidas encima del bloque de hormigon por lo que ocultara la platina y los tornillos para proteger a los usuarios del peligro de caerse y darse con los tornillos, ademas se pondra un embellecedor para proteger la zona ante posibles caidas.

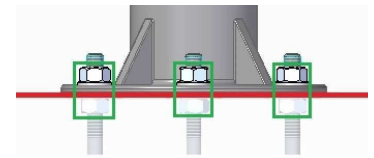
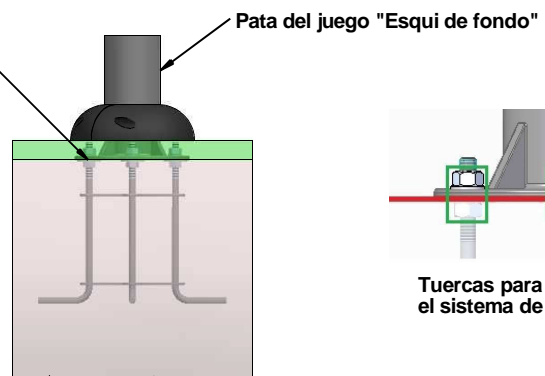

Tuercas para nivelar y ajustar el sistema de anclaje.

Soporte de la pata del juego

