

/ Speedcourts /  
Outdoor games  
equipment



## BI203 Banco Abdominal

### Banco Abdominal

Mejora de la musculatura abdominal y lumbar, el consumo de grasa abdominal genera una mejor figura.

Anclado mediante pernos a un dado de hormigón de 500 x 500 x 450 mm.

Área de seguridad 4450 x 4400 mm.

Acero y polietileno.

Pintado epoxi al horno.

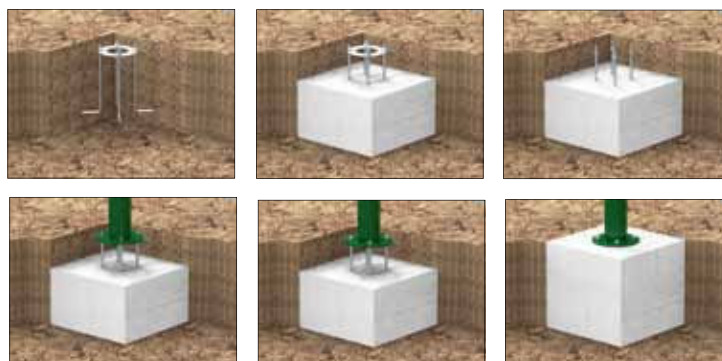
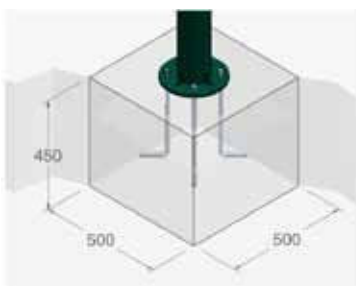
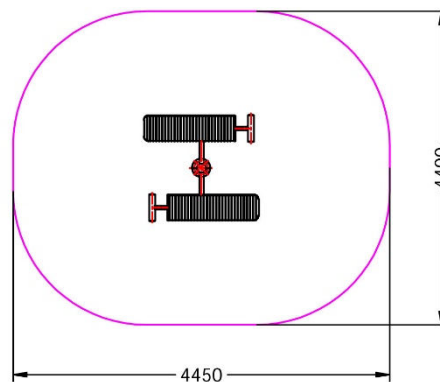
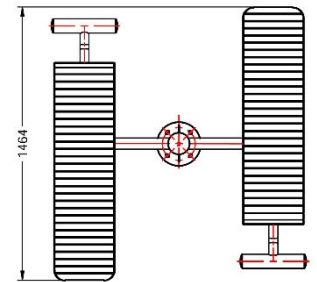
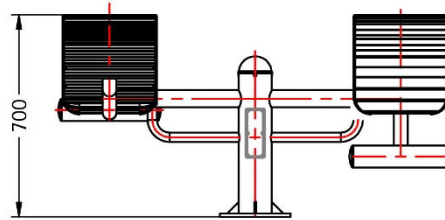
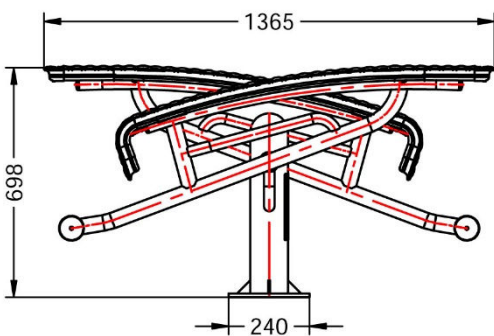

1: Zona de anclaje: 

2: Forma de anclaje:

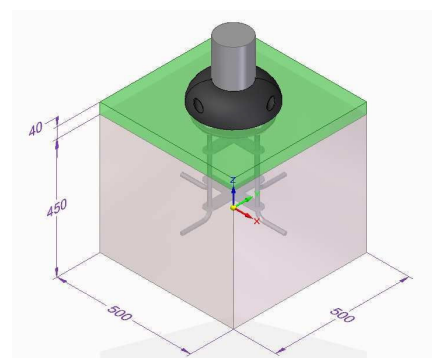
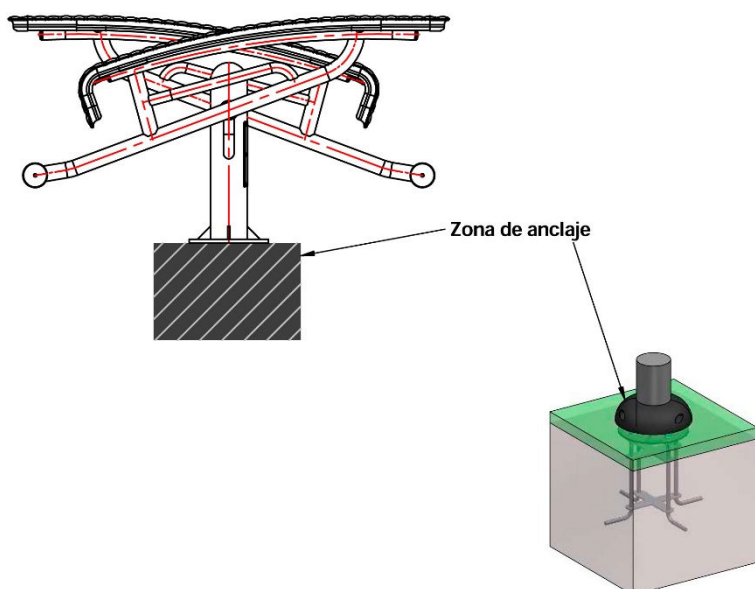

**Bloque de hormigón con suelo de caucho para la pata del juego "Banco Abdominal".**

Sistema de anclaje:

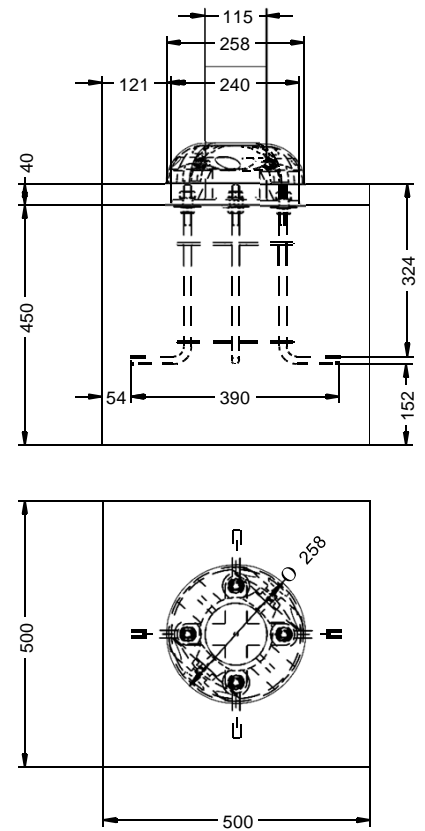
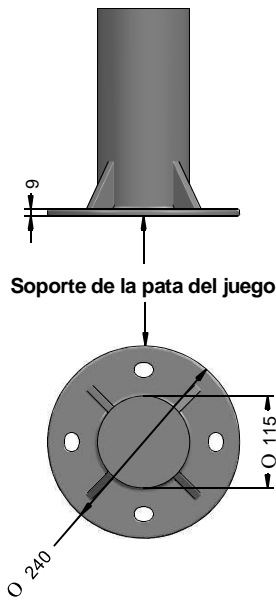
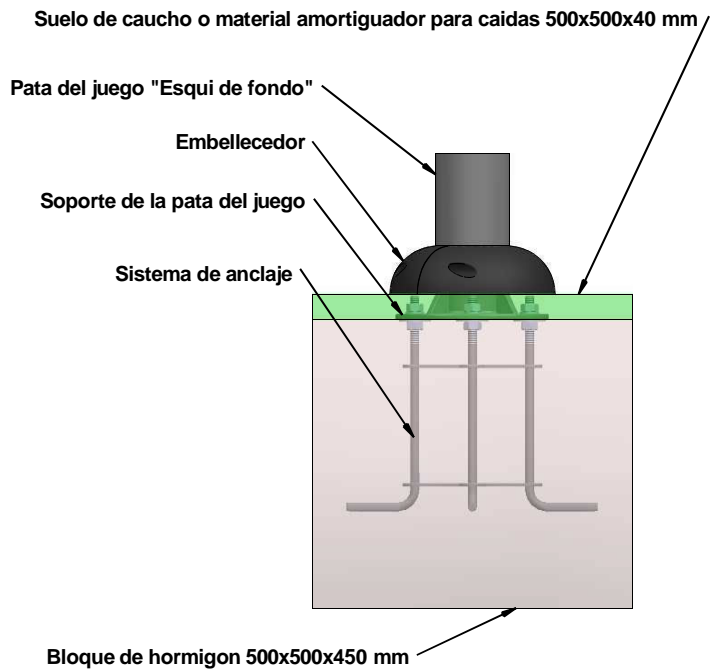

Para su correcta instalación en el suelo situar el bloque de hormigon tocando justo el soporte de la pata por la parte de abajo seguidamente situar el suelo de caucho o el material amortiguador para caidas encima del bloque de hormigon por lo que ocultara la platina y los tornillos para proteger a los usuarios del peligro de caerse y darse con los tornillos, ademas se pondra un embellecedor para proteger la zona ante posibles caidas.

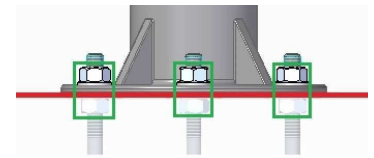
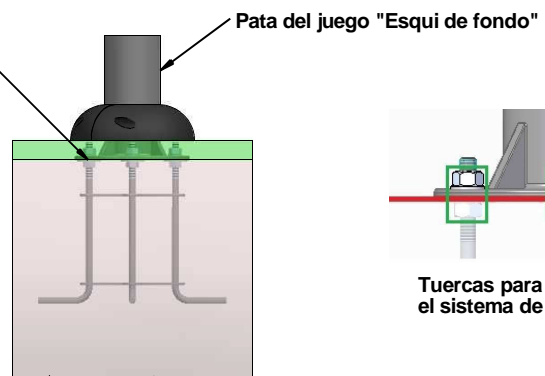

Soporte de la pata del juego

