

/ Speedcourts /
Outdoor games
equipment



BI208 Volante

Volante

Refuerzo de la musculatura abdominal y lumbar, mejorando la flexibilidad y agilidad de la columna vertebral y articulación de cadera. Bueno para mejorar la cintura.

Anclado mediante pernos a un dado de hormigón de 500 x 500 x 450 mm.

Área de seguridad 4350 x 4500 mm.

Acero y polietileno.

Pintado epoxi al horno.

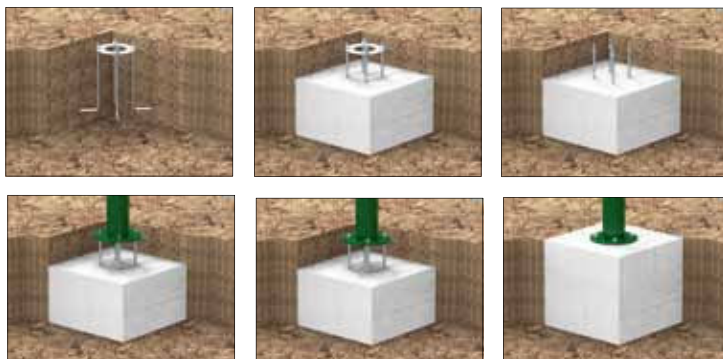
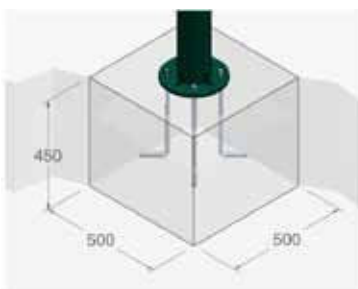
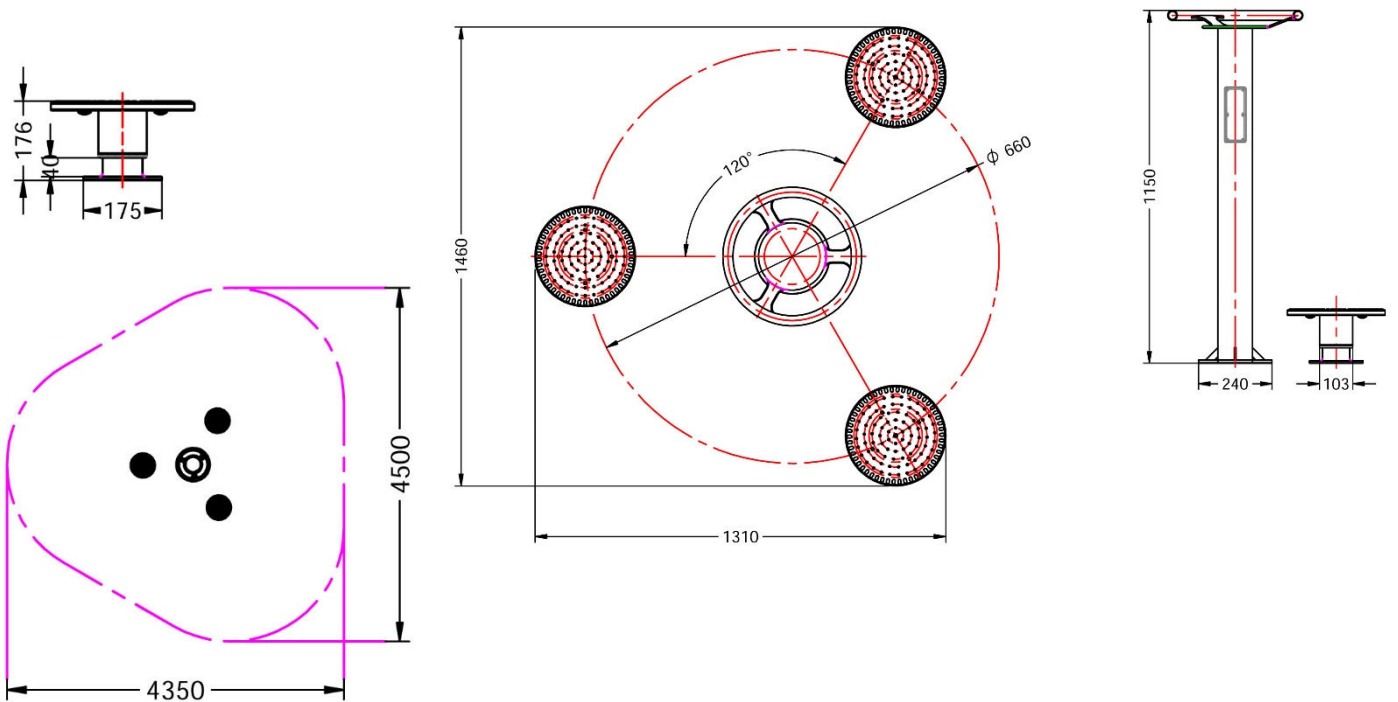

1: Zona de anclaje: 

2: Forma de anclaje:

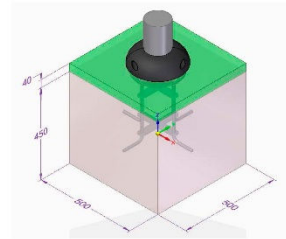
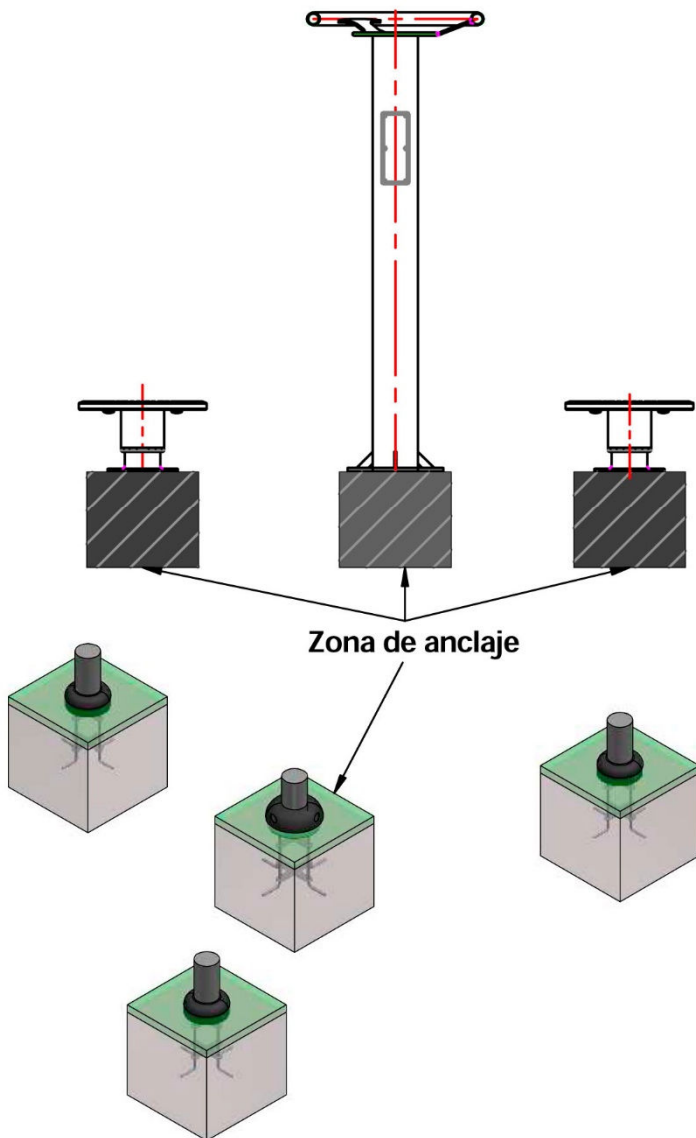

Bloque de hormigon con suelo de caucho para la pata central del juego "El volante".

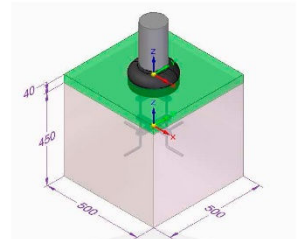

Bloque de hormigon con suelo de caucho para las patas laterales del juego "El volante".

Sistema de anclaje:

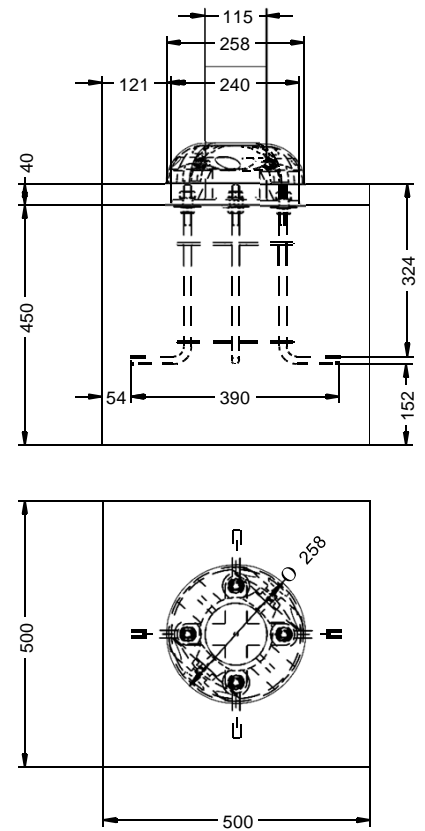
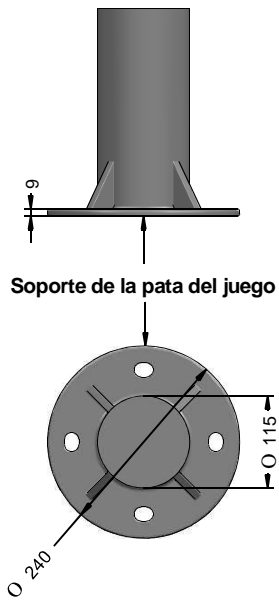
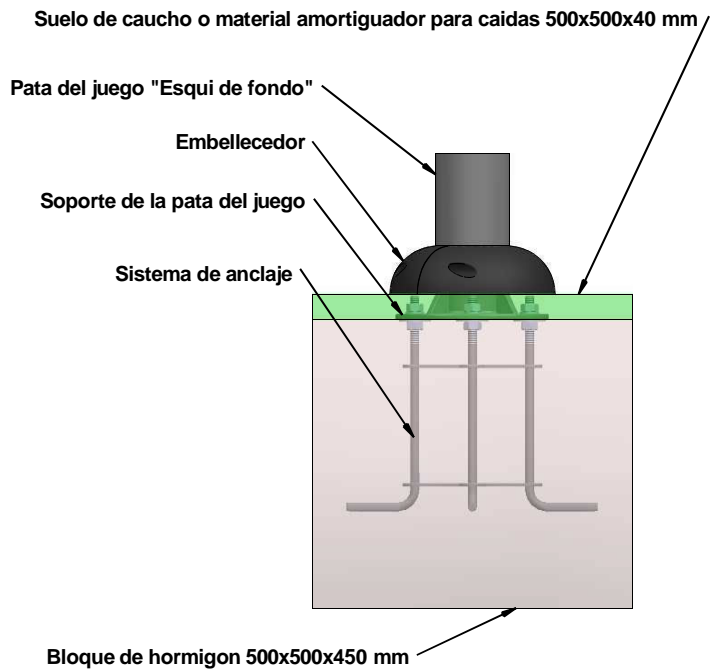

Para su correcta instalación en el suelo situar el bloque de hormigon tocando justo el soporte de la pata por la parte de abajo seguidamente situar el suelo de caucho o el material amortiguador para caidas encima del bloque de hormigon por lo que ocultara la platina y los tornillos para proteger a los usuarios del peligro de caerse y darse con los tornillos, ademas se pondra un embellecedor para proteger la zona ante posibles caidas.

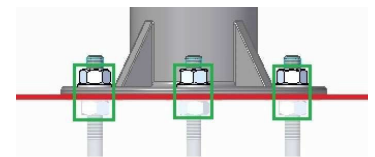
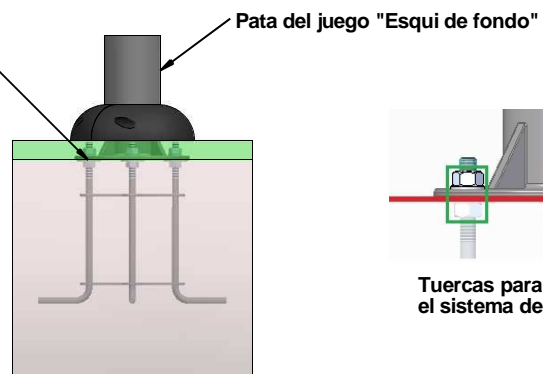

Tuercas para nivelar y ajustar el sistema de anclaje.

Soporte de la pata del juego

