

/ Speedcourts /
Outdoor games
equipment



BI213 Bicicleta

Bicicleta

Fortalece las funciones cardiaca y pulmonar desarrollando la flexibilidad y coordinación de los miembros inferiores.
Anclado mediante pernos a un dado de hormigón de 500 x 500 x 450 mm.
Área de seguridad 4000 x 3500 mm.
Acero y polietileno.
Pintado epoxi al horno.

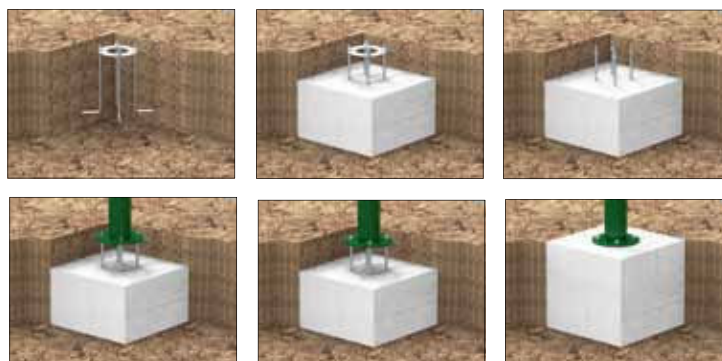
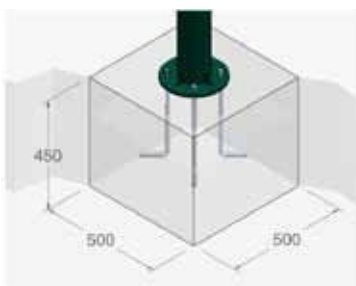
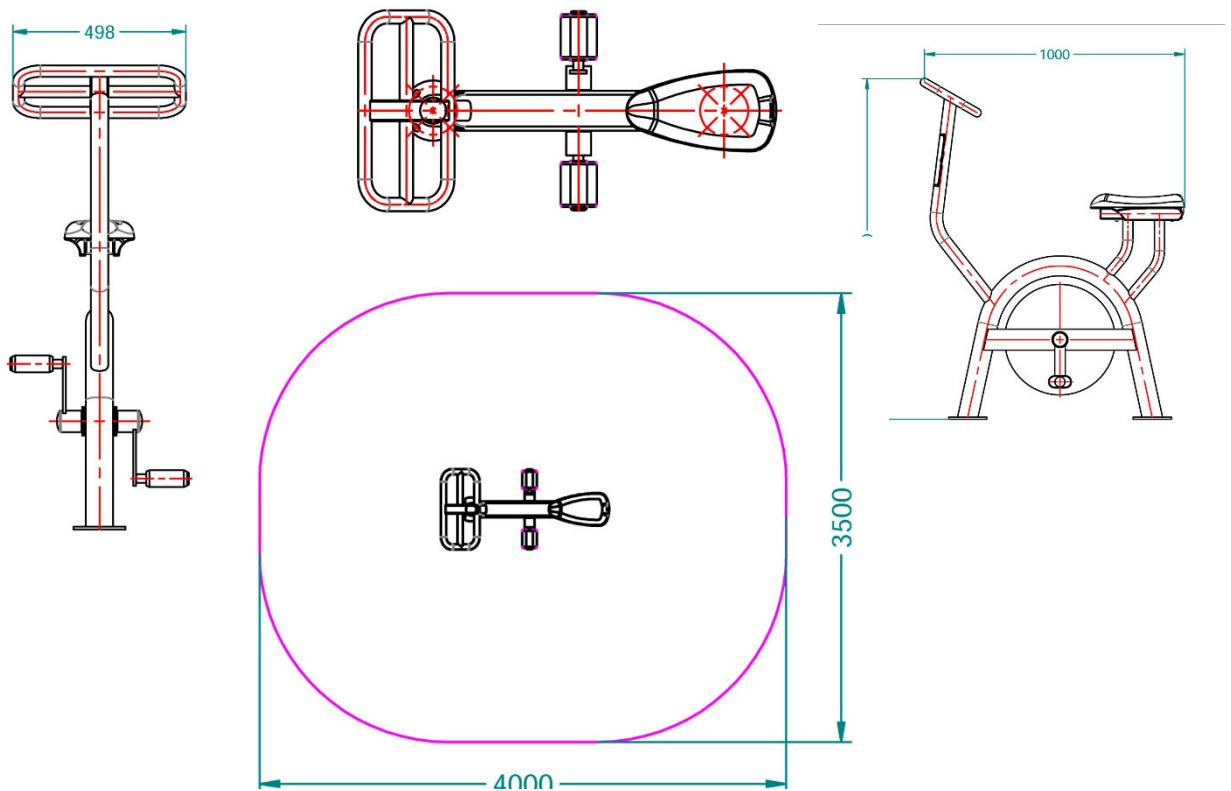

1: Zona de anclaje: 

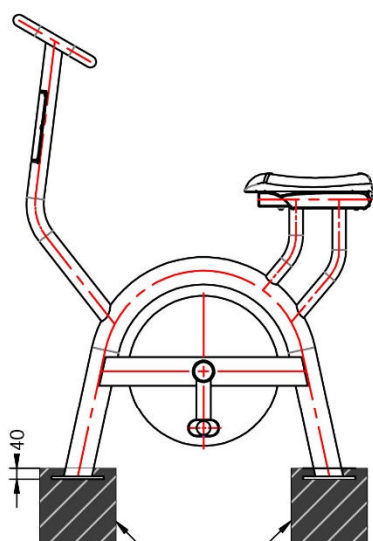

Zona de anclaje

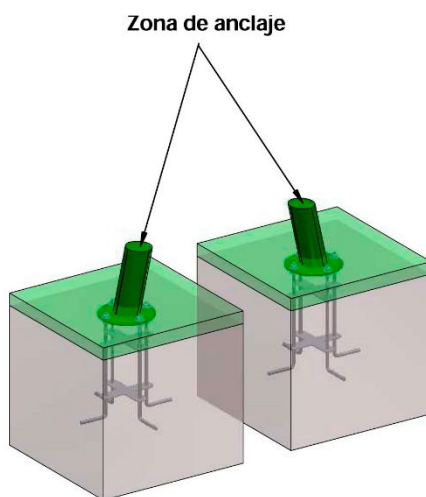

2: Forma de anclaje:

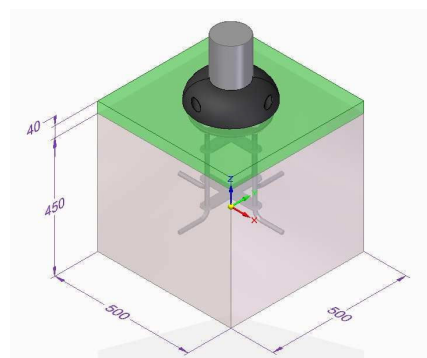

Bloque de hormigon con suelo de caucho para la pata del juego "Bicicleta".

Sistema de anclaje:

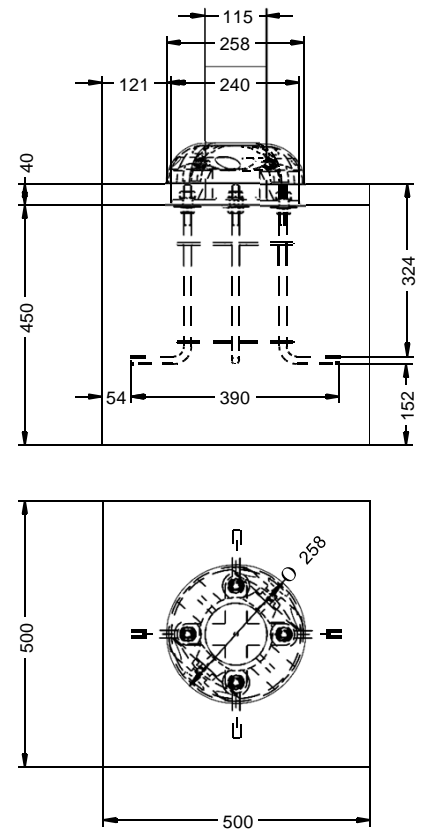
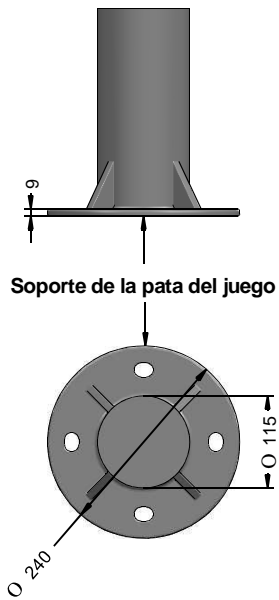
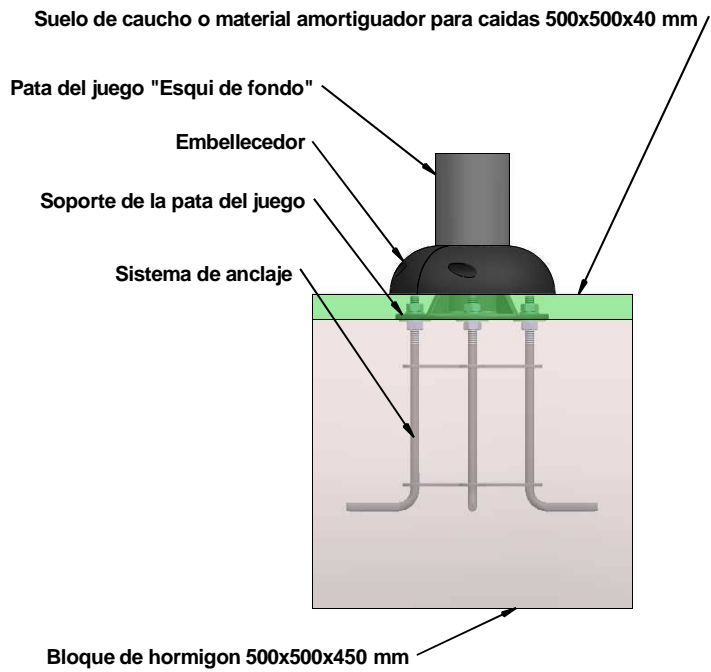

Para su correcta instalación en el suelo situar el bloque de hormigon tocando justo el soporte de la pata por la parte de abajo seguidamente situar el suelo de caucho o el material amortiguador para caidas encima del bloque de hormigon por lo que ocultara la platina y los tornillos para proteger a los usuarios del peligro de caerse y darse con los tornillos, ademas se pondra un embellecedor para proteger la zona ante posibles caidas.

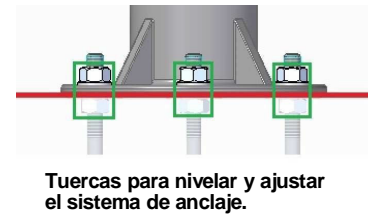
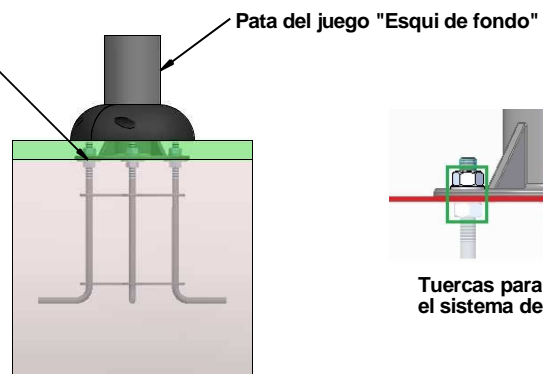

Soporte de la pata del juego

